

- 1.** Upewnij się, że masz wszystkie potrzebne narzędzia i materiały do złożenia insertu.
Zalecane narzędzia: klej do drewna (np. Wikol lub Dragon), ręcznik papierowy, patyczki higieniczne, papier ścierny, nóż segmentowy z łamanym ostrzem.
- 2.** Rozłóż drewniane arkusze na stole i upewnij się, że nie brakuje żadnego elementu. Przed wyjęciem / wypchnięciem elementów z arkusza, upewnij się, że wiesz, skąd pochodzi każdy element, aby uniknąć pomyłek. Zalecamy składanie każdego pojemnika oddzielnie aby uniknąć pomyłek.
- 3.** W paczce mogą znajdować się pojedyncze elementy, jeżeli ich pierwowzory w wypraskach, zawierają jakąś wadę (niedocięcie, słaby grawer itp.).
- 4.** Postaraj się wypchnąć poszczególne elementy z drewnianych arkuszy. Jeżeli pojawi się trudność z wypchnięciem któregoś z elementów, zalecamy użycie noża. Zdejmij z pleksi (jeżeli występuje w zestawie) folię ochronną znajdującą się po obu stronach (nie dotyczy strony na której znajduje się grawer).
- 5.** Zalecamy aby początkowo złożyć każdy pojemnik bez kleju aby uniknąć pomyłek.
- 6.** Jeżeli łączenie poszczególnych elementów powoduje trudności, zastosuj odpowiednie techniki, takie jak szlifowanie lub delikatne nacięcie nożykiem, aby dopasować je do siebie.
- 7.** Połącz elementy przy użyciu niewielkiej ilości kleju. Nadmiar kleju usuń za pomocą patyczków higienicznych, wykałaczki lub ręcznika papierowego.
- 8.** Pozostaw połączone elementy do wyschnięcia na tak długo jak zaleca producent użytego kleju.
- 9.** Jeżeli planujesz pomalować swój insert, upewnij się, że użyty lakier bądź bejca są odpowiednie do zastosowania ze sklejką brzożową.
- 10.** Jeżeli źle dopasowałeś jakieś elementy a klej zdążył już związać, postaraj się delikatnie i równomiernie rozłączyć poszczególne elementy. Następnie zeszlifuj bądź delikatnie zeszkrob zaschnięty klej i kontynuuj składanie zgodnie z instrukcją.
- 11.** Umieszczając insert w pudełku upewnij się czy każdy element jest prawidłowo zorientowany względem pudełka. Nie wciskaj żadnych elementów na siłę.

W razie jakichkolwiek problemów lub wątpliwości skontaktuj się z producentem:
kontakt@luckygraw.pl.

Insert do gry Wojna w Krainie Czarów

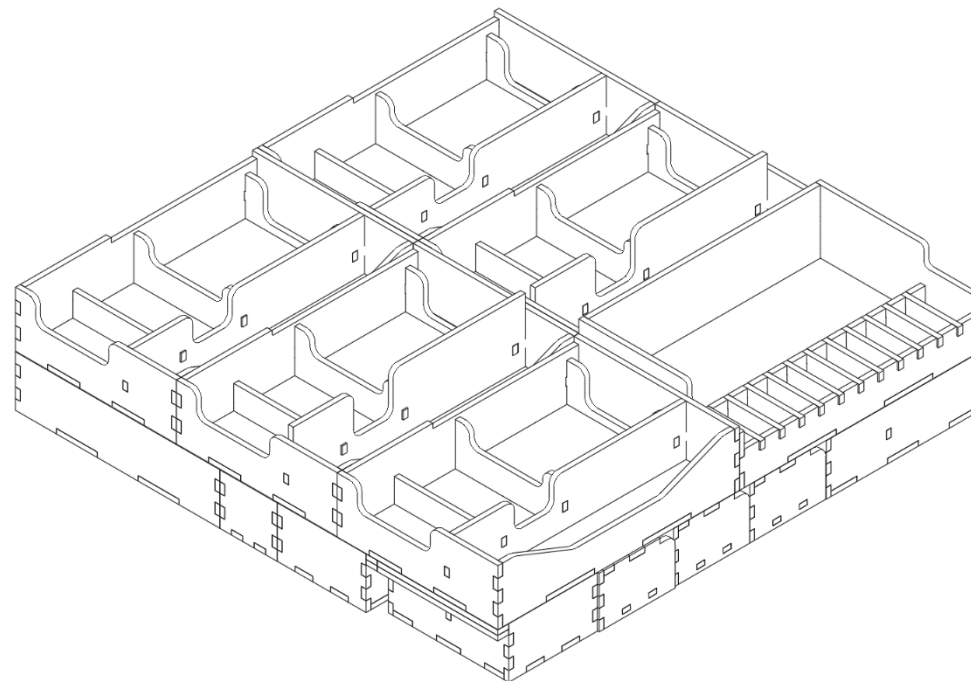

www.  **Lucky GRAW** .pl

www.facebook.com/luckygraw4

Zawartość:

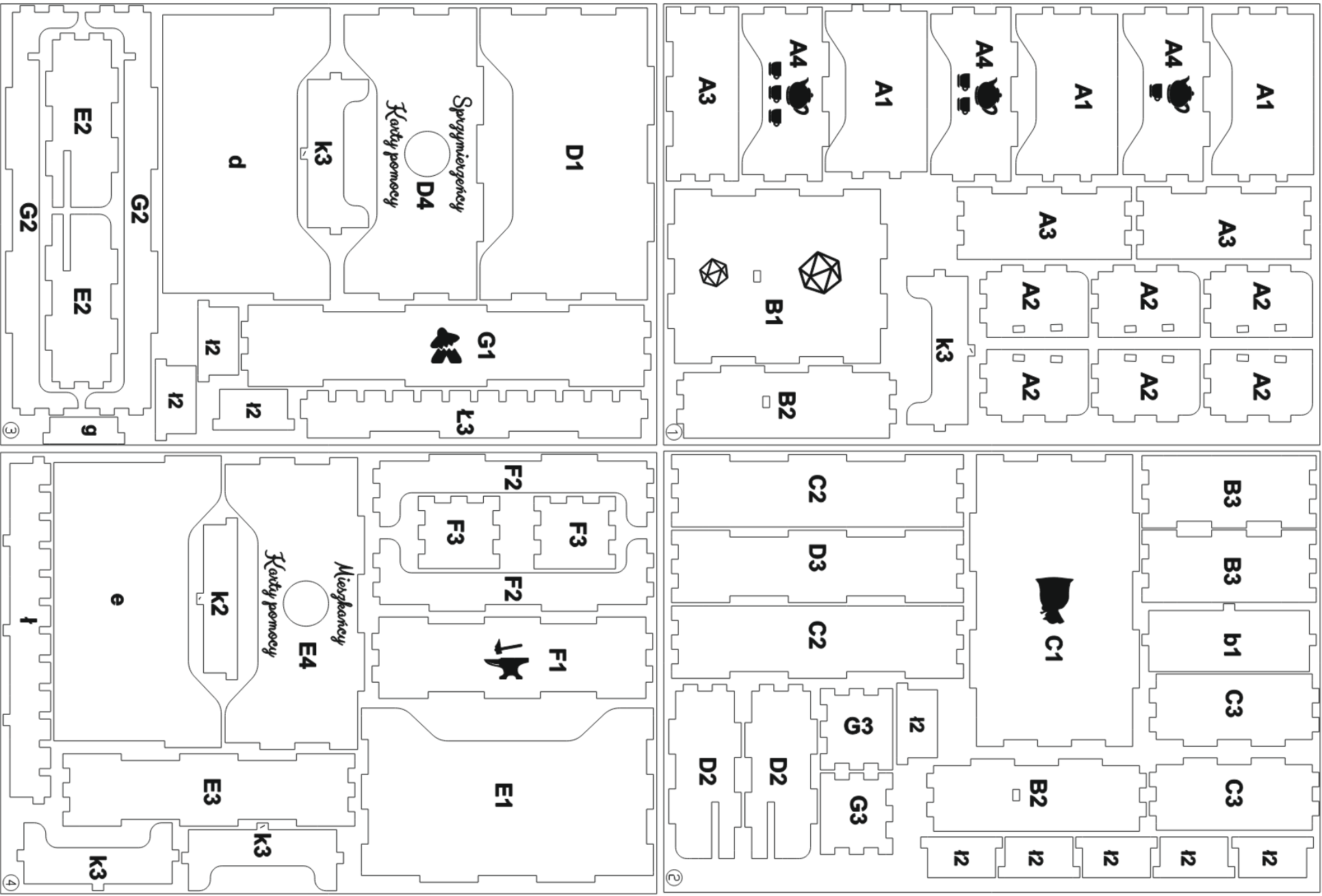

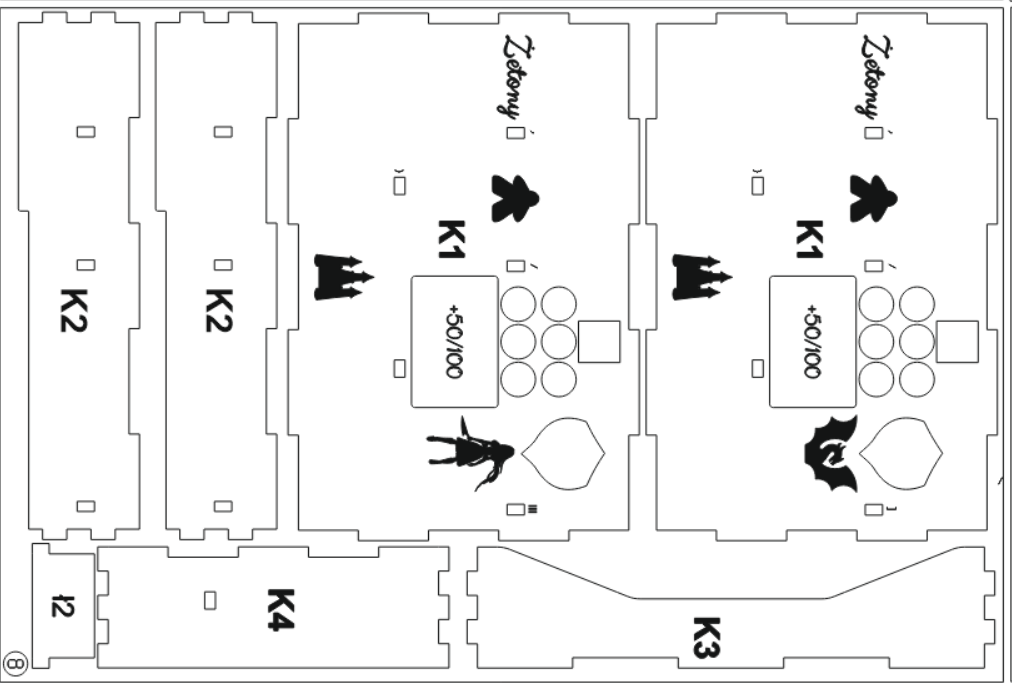
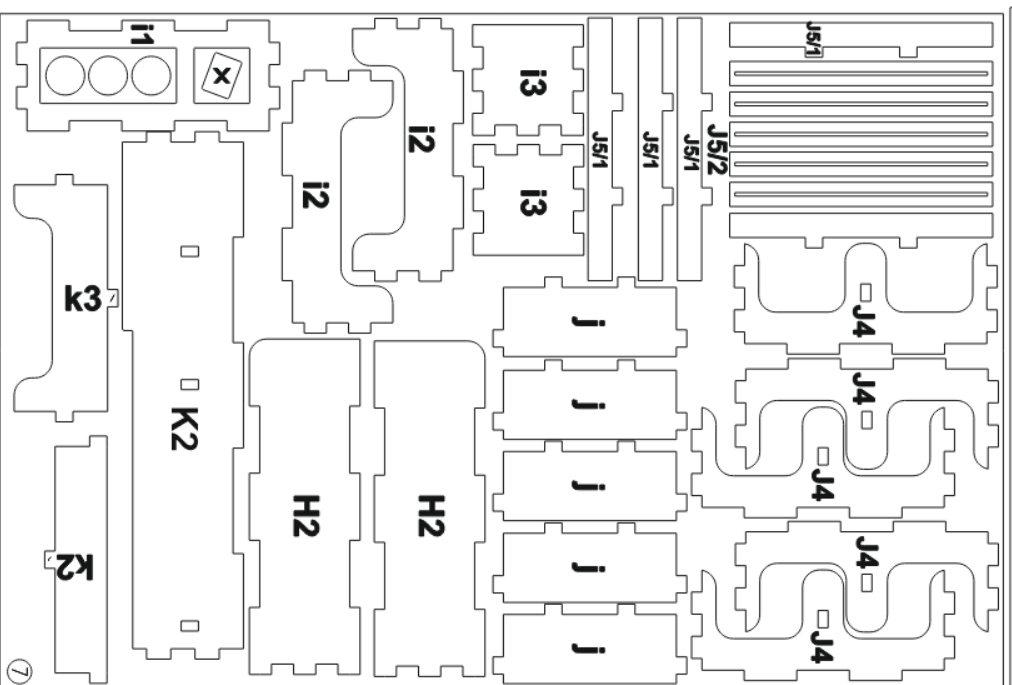
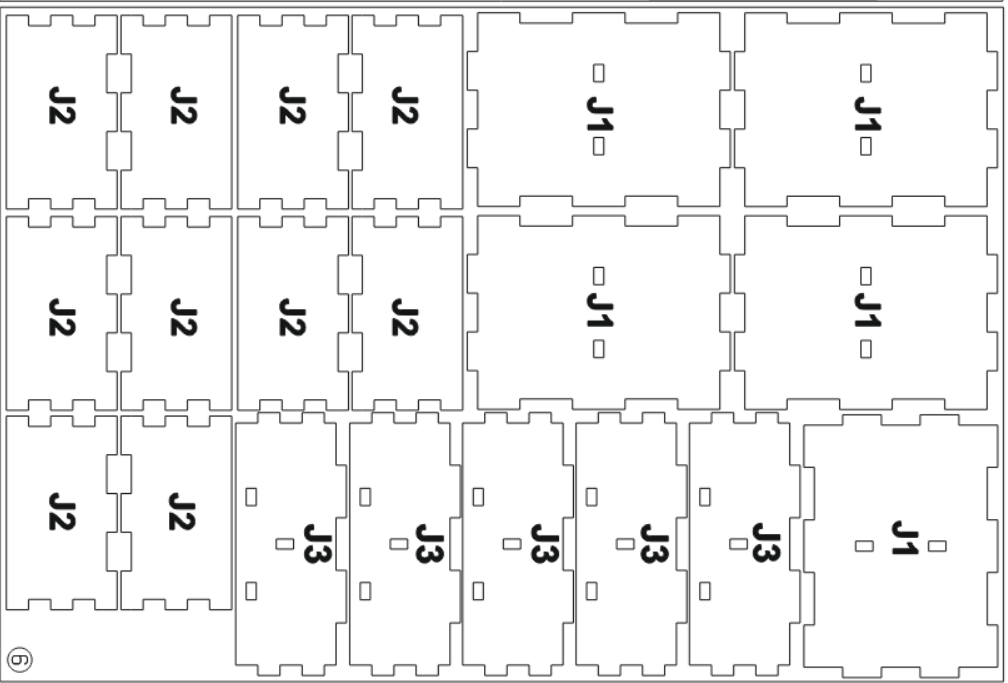
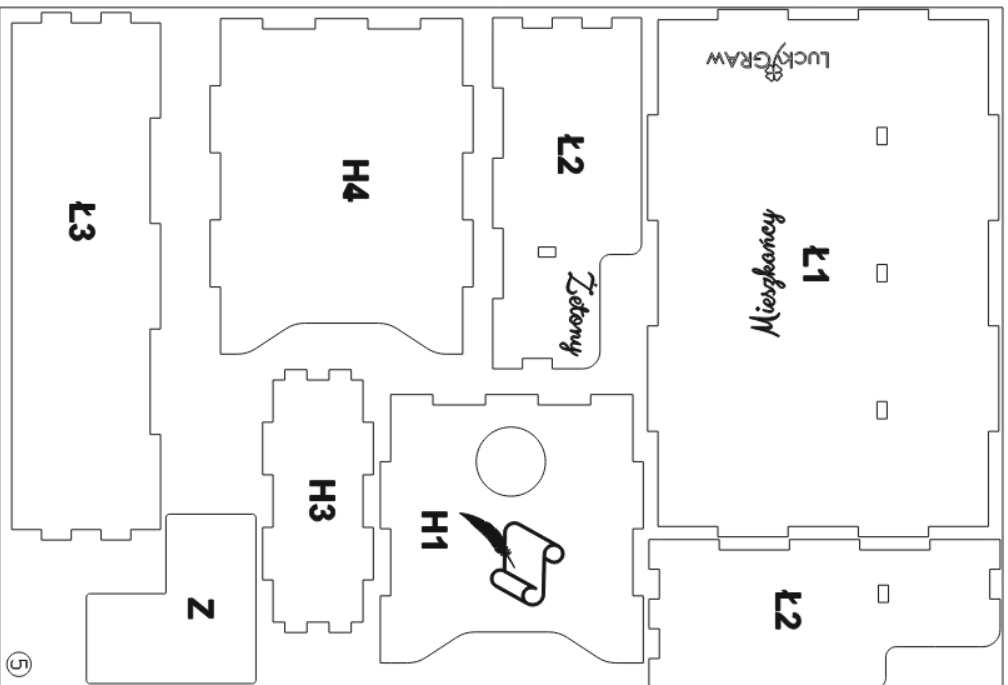

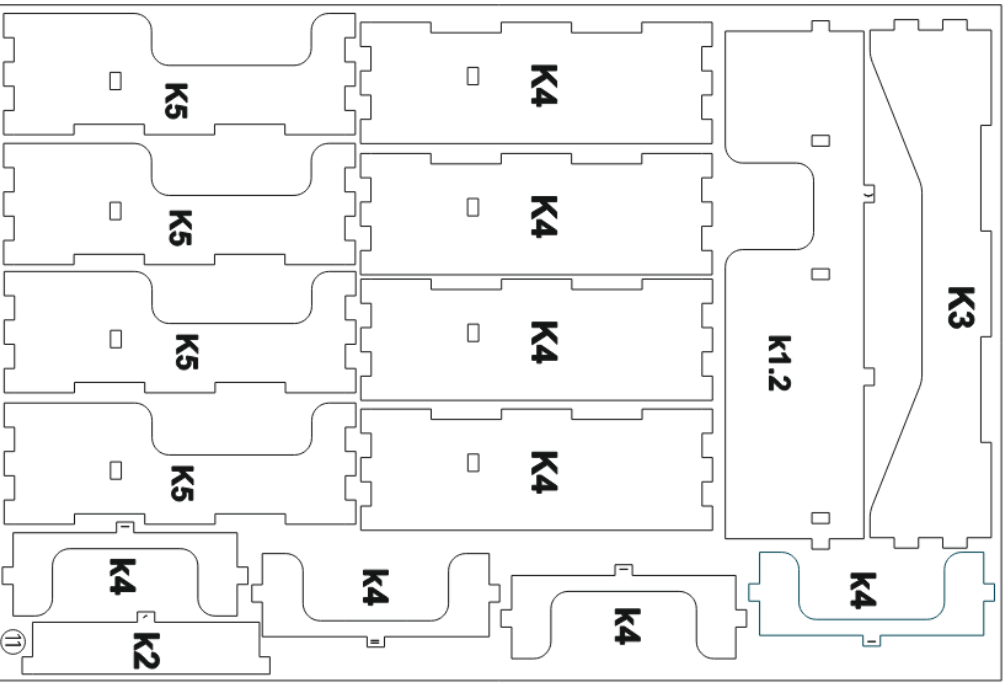
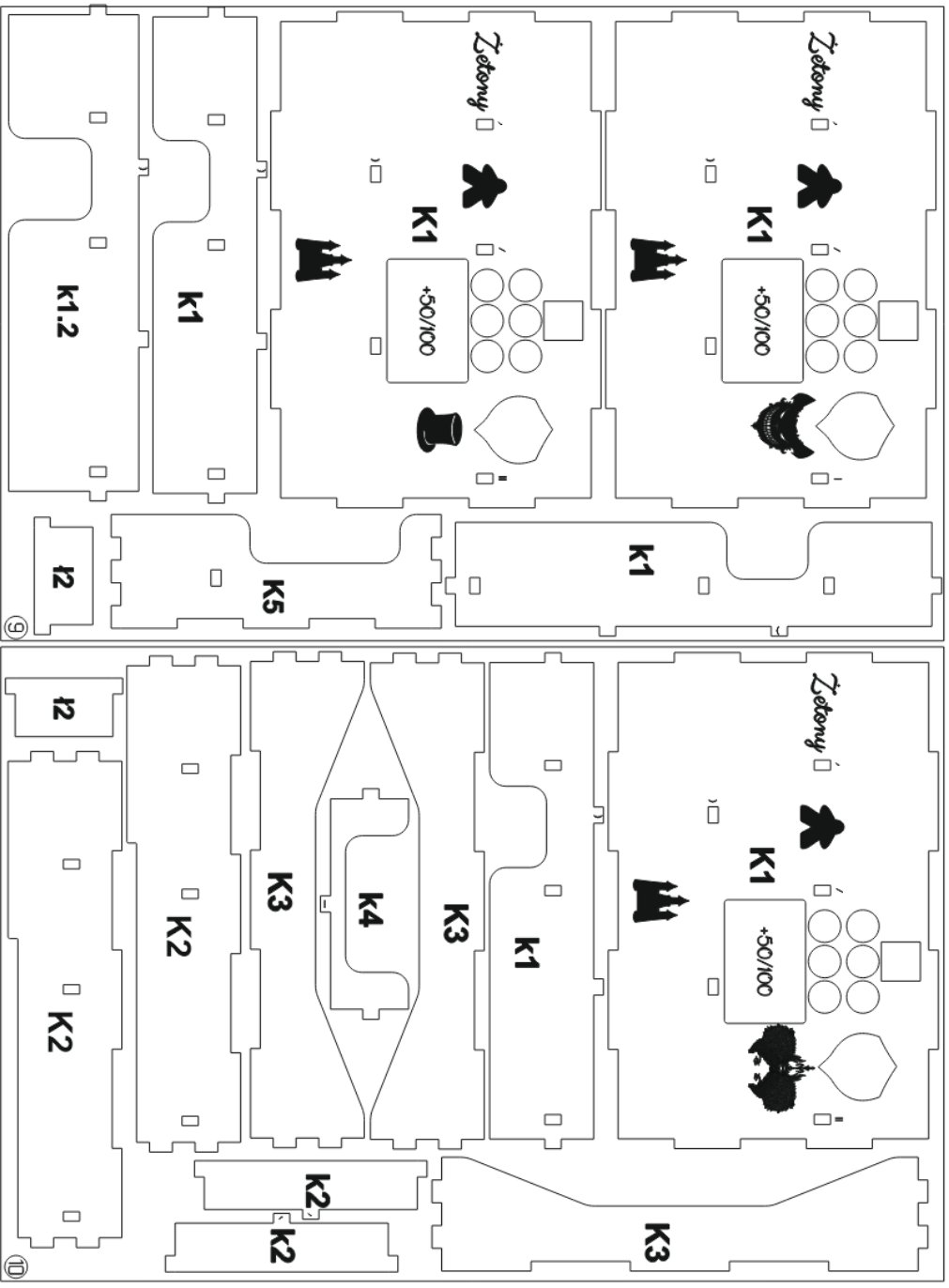

Instrukcja składania poszczególnych pojemników:

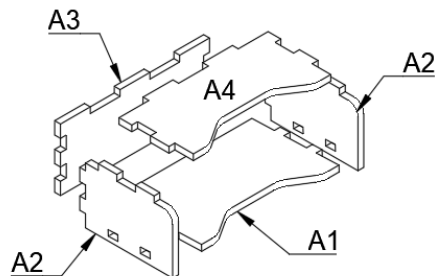

A: Karty herbatki (3 komplety)

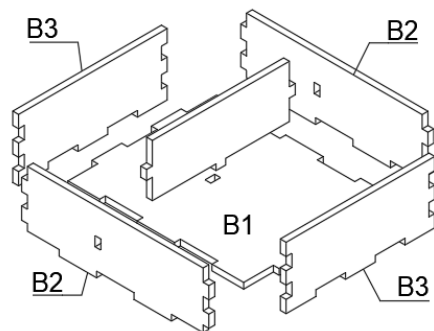

B: Odłamki szaleństwa

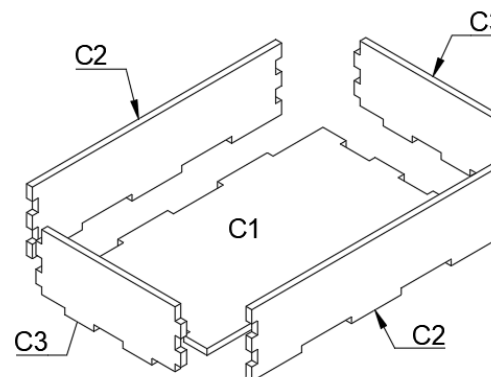

C: Worki frakcji gracza

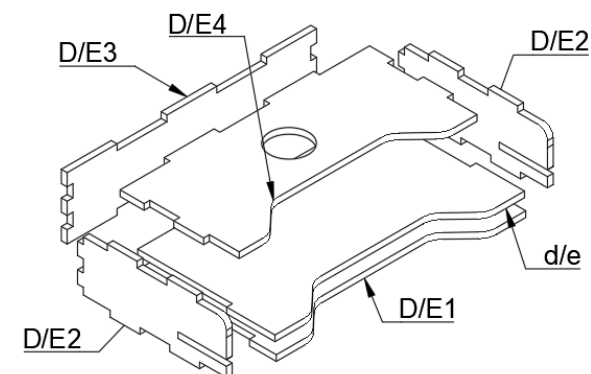

D: Karty sprzymierzeńców oraz pomocy
E: Karty mieszkańców oraz pomocy

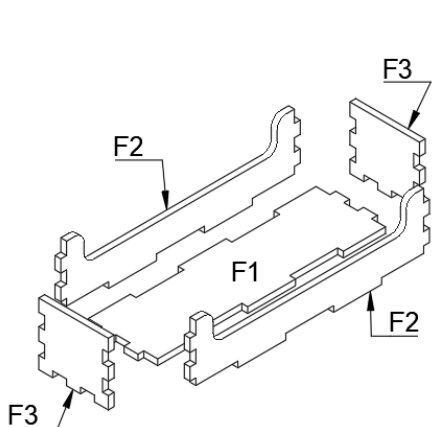

F: Żetony kuźni

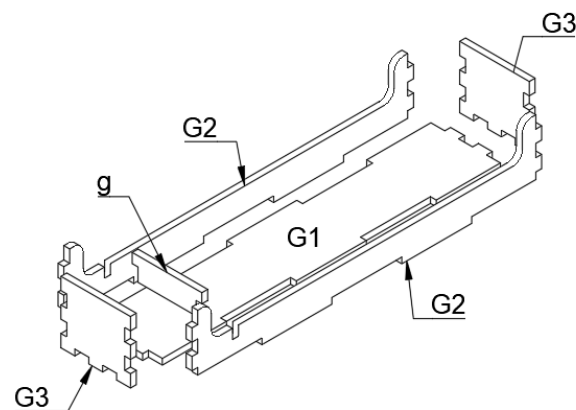

G: Żetony szaleństwa

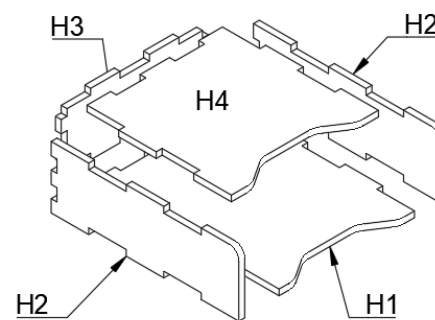

H: Karty zadań

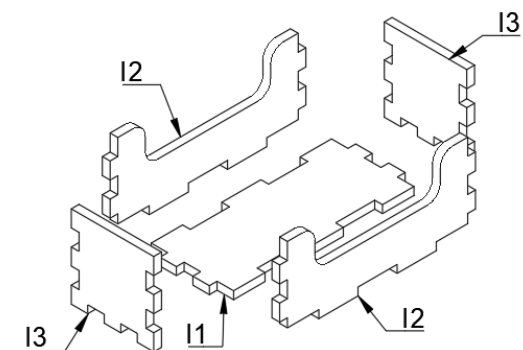

I: Żetony punktacji regionu oraz blokady

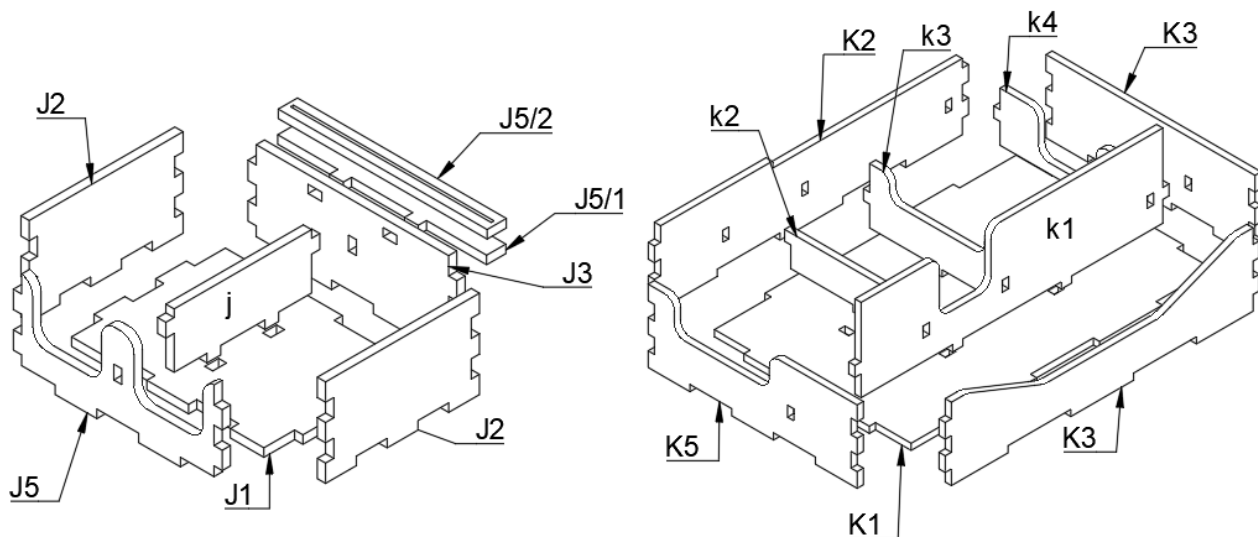

J: Żetony sprzymierzeńców

K: Zamki, pionki, żetony, stand gracza
(5 kompletów)

Układ insertu pudełku.

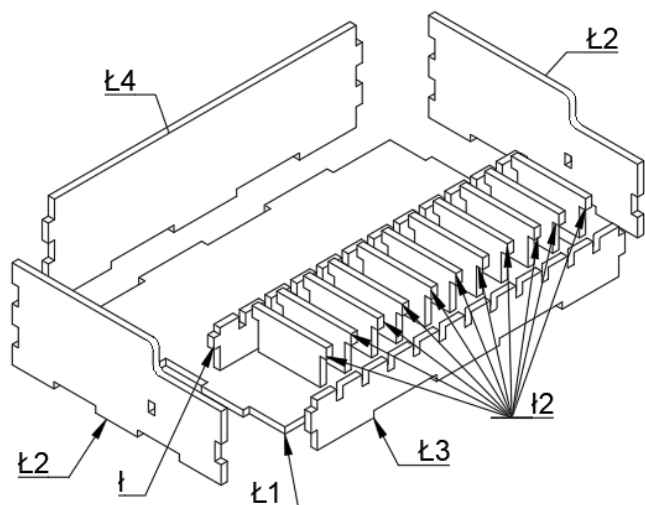

Ł: Standy oraz żetony Mieszkańców

Układ insertu pudełku.

Dół

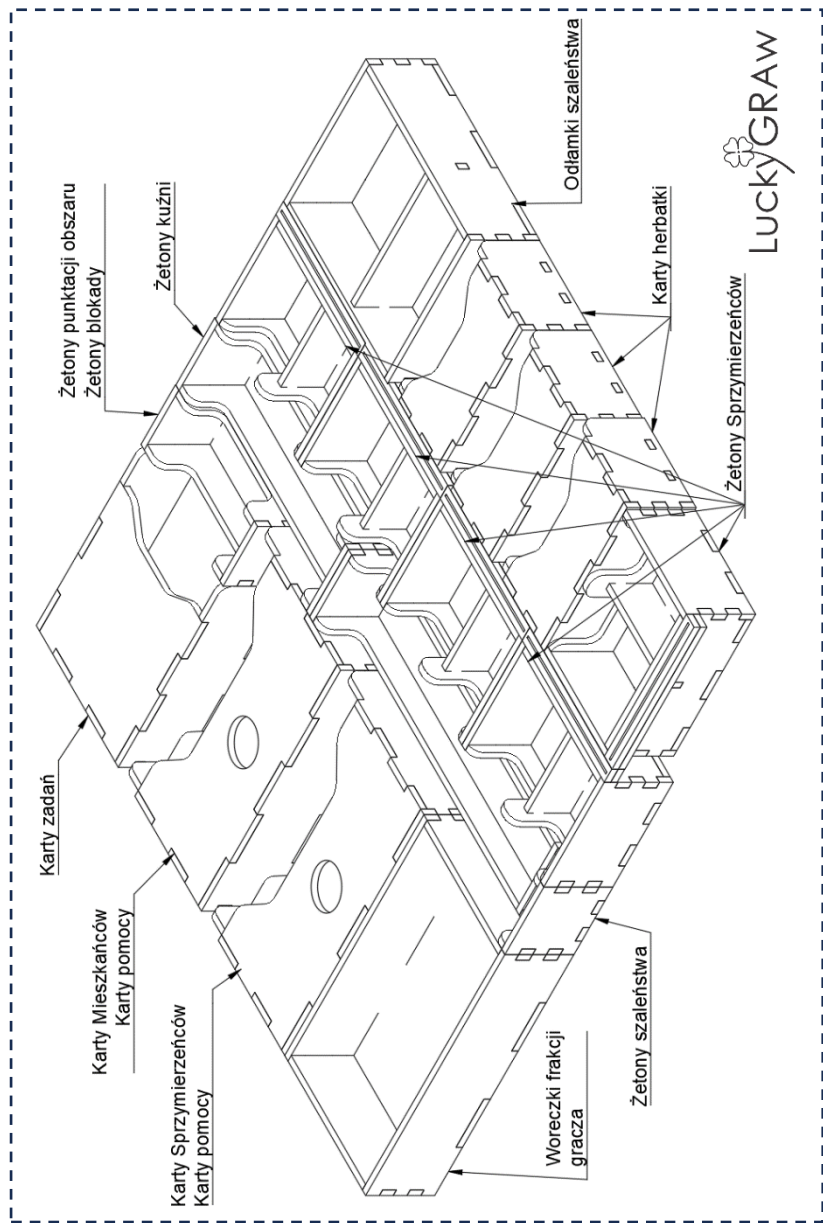

Góra

