

Insert do gry Wiedźmin: Stary Świat II część

1. Upewnij się, że masz wszystkie potrzebne narzędzia i materiały do złożenia insertu.
Zalecane narzędzia: klej do drewna (np. Wikol lub Dragon), ręcznik papierowy, patyczki higieniczne, papier ścierny, nóż segmentowy z łamanym ostrzem.
2. Rozłóż drewniane arkusze na stole i upewnij się, że nie brakuje żadnego elementu. Przed wyjęciem / wypchnięciem elementów z arkusza, upewnij się, że wiesz, skąd pochodzi każdy element, aby uniknąć pomyłek. Zalecamy składanie każdego pojemnika oddzielnie aby uniknąć pomyłek.
3. W paczce mogą znajdować się pojedyncze elementy, jeżeli ich pierwowzory w wypraskach, zawierają jakąś wadę (niedocięcie, słaby grawer itp.).
4. Postaraj się wypchnąć poszczególne elementy z drewnianych arkuszy. Jeżeli pojawi się trudność z wypchnięciem któregoś z elementów, zalecamy użycie noża. Zdejmij z pleksi (jeżeli występuje w zestawie) folię ochronną znajdującą się po obu stronach (nie dotyczy strony na której znajduje się grawer).
5. Zalecamy aby początkowo złożyć każdy pojemnik bez kleju aby uniknąć pomyłek.
6. Jeżeli łączenie poszczególnych elementów powoduje trudności, zastosuj odpowiednie techniki, takie jak szlifowanie lub delikatne nacięcie nożykiem, aby dopasować je do siebie.
7. Połącz elementy przy użyciu niewielkiej ilości kleju. Nadmiar kleju usuń za pomocą patyczków higienicznych, wykałaczki lub ręcznika papierowego.
8. Pozostaw połączone elementy do wyschnięcia na tak długo jak zaleca producent użytego kleju.
9. Jeżeli planujesz pomalować swój insert, upewnij się, że użyty lakier bądź bejca są odpowiednie do zastosowania ze sklejką brzożową.
10. Jeżeli źle dopasowałeś jakieś elementy a klej zdążył już związać, postaraj się delikatnie i równomiernie rozłączyć poszczególne elementy. Następnie zeszlifuj bądź delikatnie zeskrob zaschnięty klej i kontynuuj składanie zgodnie z instrukcją.
11. Umieszczając insert w pudełku upewnij się czy każdy element jest prawidłowo zorientowany względem pudełka. Nie wciskaj żadnych elementów na siłę.

W razie jakichkolwiek problemów lub wątpliwości skontaktuj się z producentem:
kontakt@luckygraw.pl.

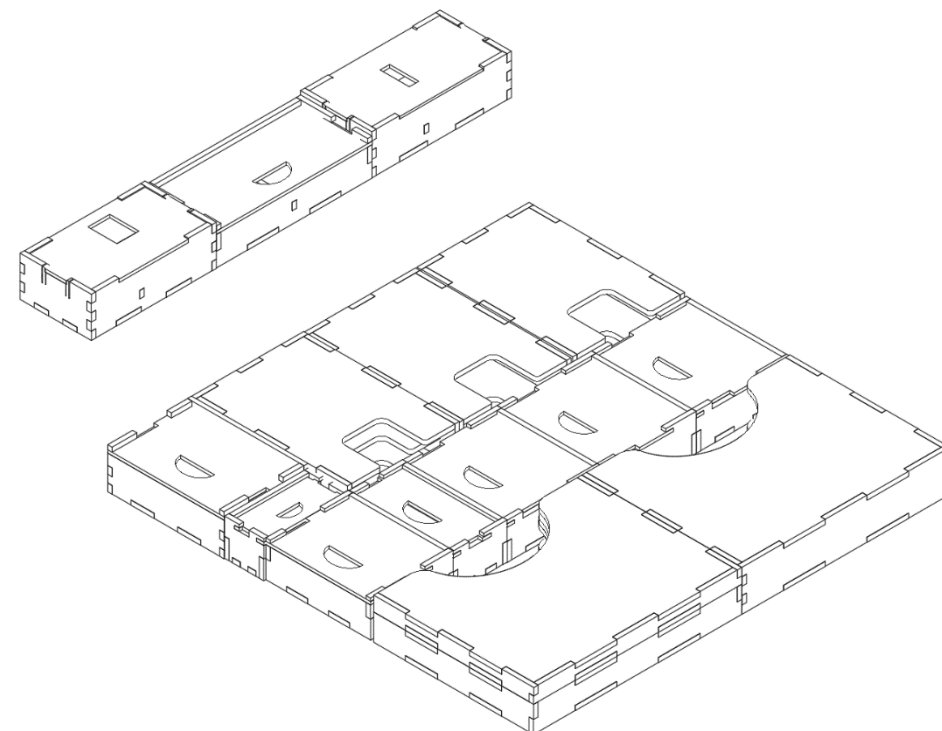

www.  Lucky GRAW .pl

www.facebook.com/luckygraw4

Zawartość:

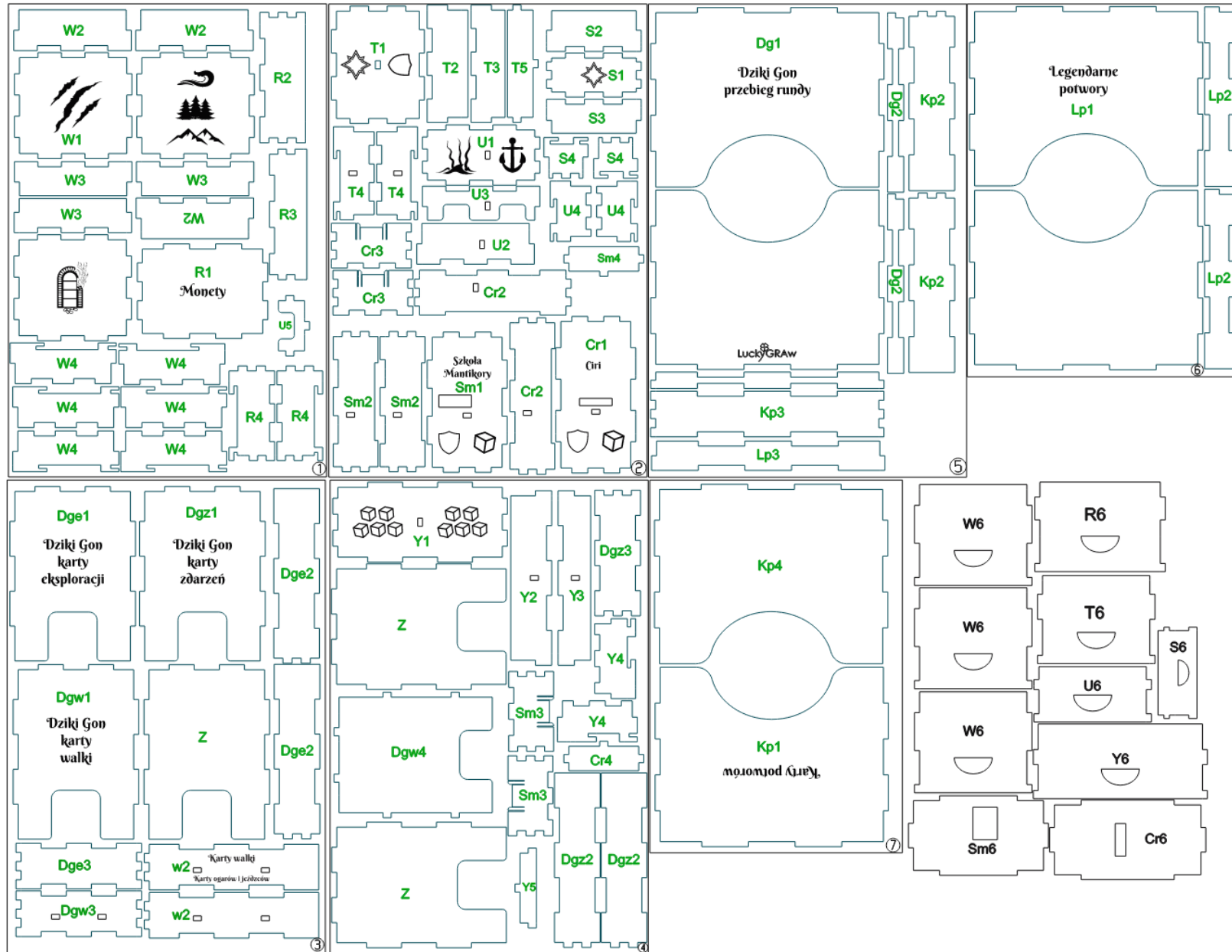

Instrukcja składania poszczególnych pojemników:

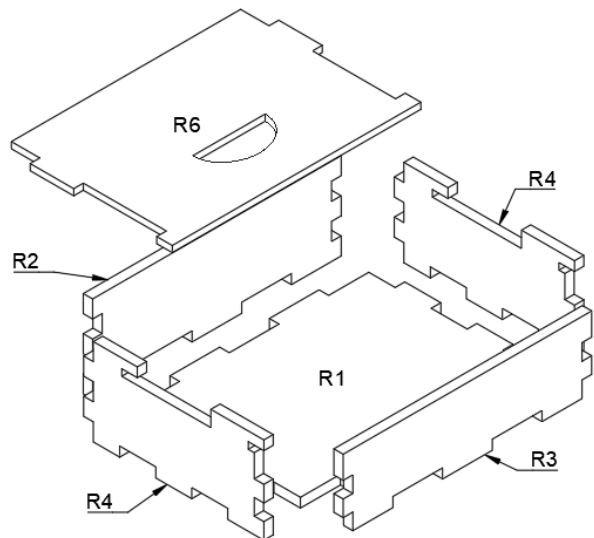

R: Pojemnik na monety

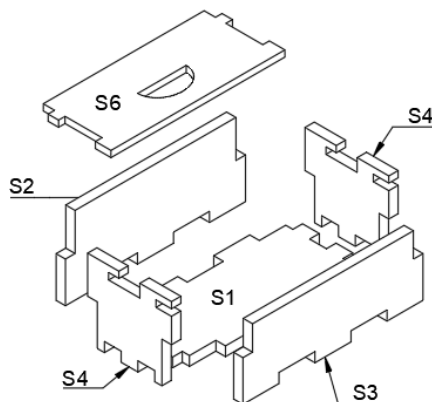

S: Pojemnik na żetony celów

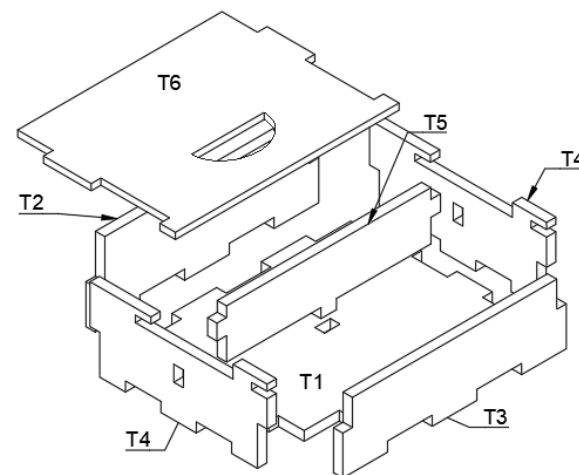

T: Pojemnik na żetony z dodatku Dziki Gon

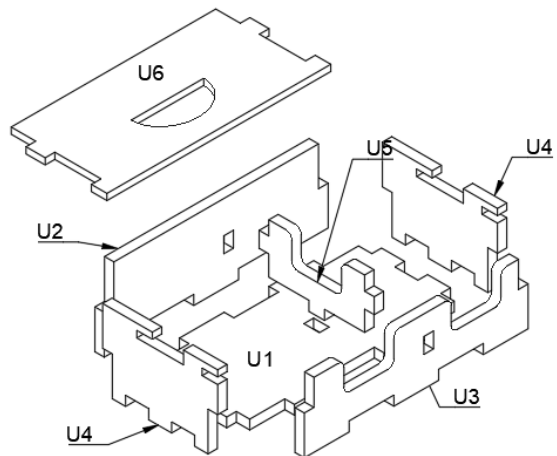

U: Pojemnik na żetony z dodatku Skellige

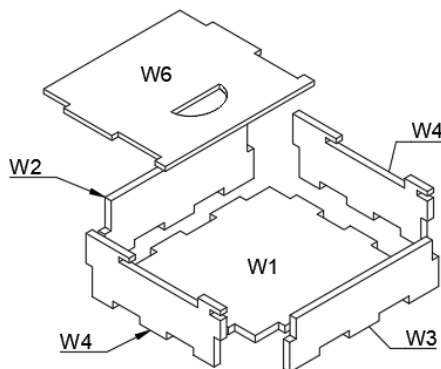

W: Pojemniki na żetony (3 komplety)
1 - terenu,
2 - słabości
3 - tropu

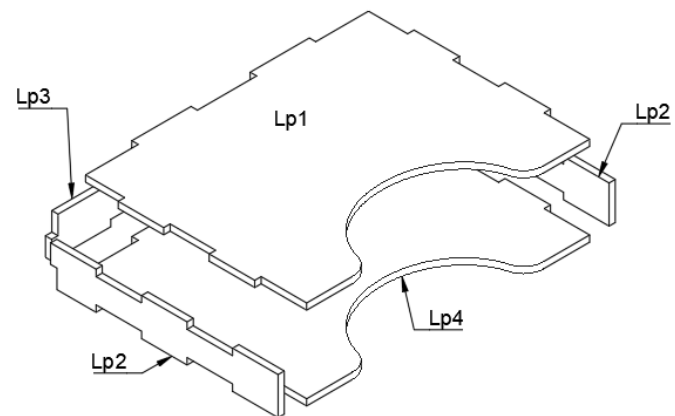

Lp: Pojemnik na karty Legendarnych potworów
Dg: Pojemnik na karty przebiegu rundy Dzikiego Gonu
Kp: Karty potworów

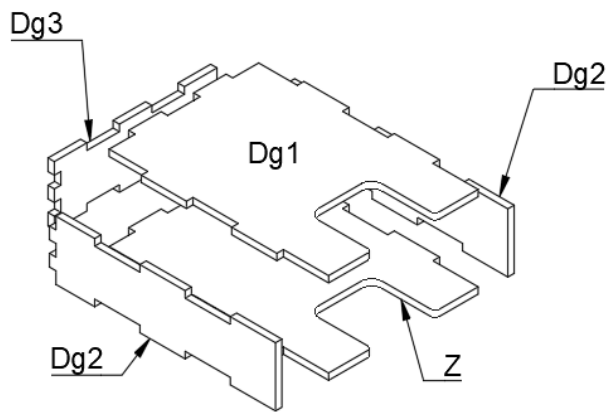

Dge: Karty eksploracji (Dziki Gon)
 Dgz: Karty zdarzeń (Dziki Gon)

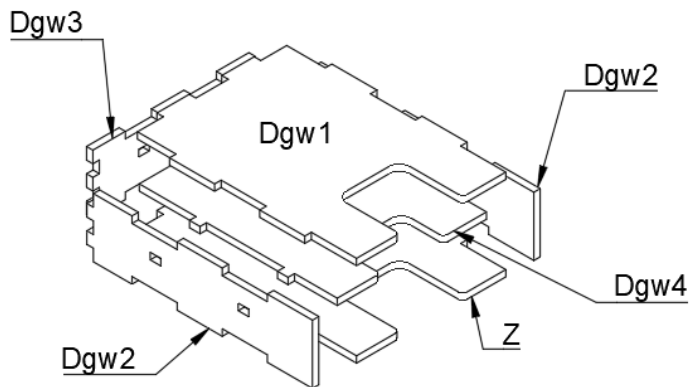

Dgw: Karty walki (Dziki Gon)
 / karty Ogarów i Jeźdźców

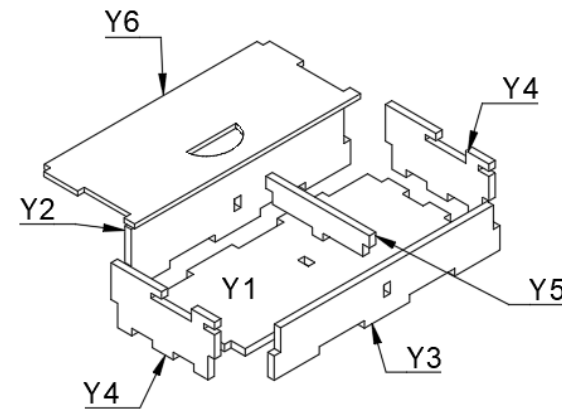

Y: Kości

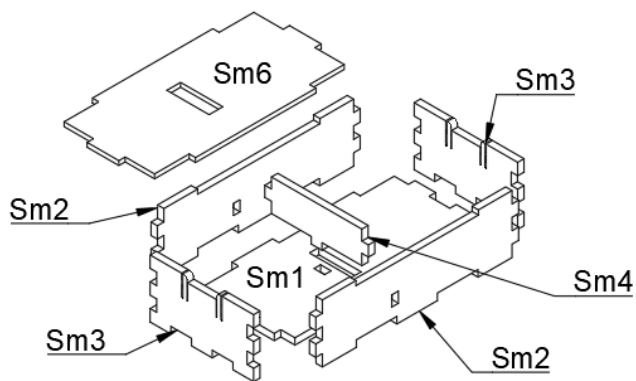

Sm: Elementy Wiedźmina ze
 szkoły Mantikory

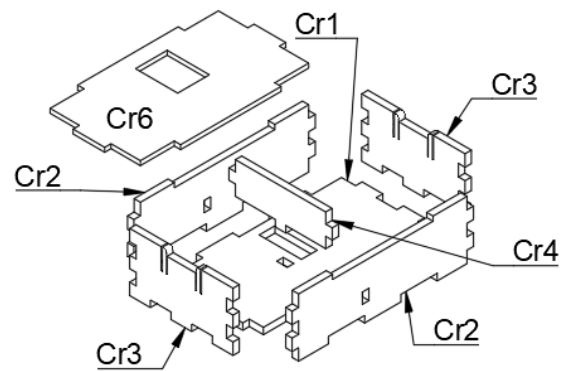

Cr: Elementy Ciri

Zalecany układ insertu w pudełku Big Box:

Jeżeli nie posiadasz pierwszej części insertu:

1. Kup pierwszą część insertu na www.luckygraw.pl 😊
lub
2. Umieść insert na samym dole **dolnego** pudełka zamiast wypraski.

Jeżeli posiadasz pierwszą część insertu:

5. Umieść **pierwszą** część insertu na dnie **dolnego** pudełka zamiast oryginalnej wypraski.
6. Elementy **drugiej** części insertu widoczne poniżej, umieść na **pierwszej** części insertu. Pudełko z kartami *Legendarnych potworów* umieść na pudełku z *Kartami potworów*.

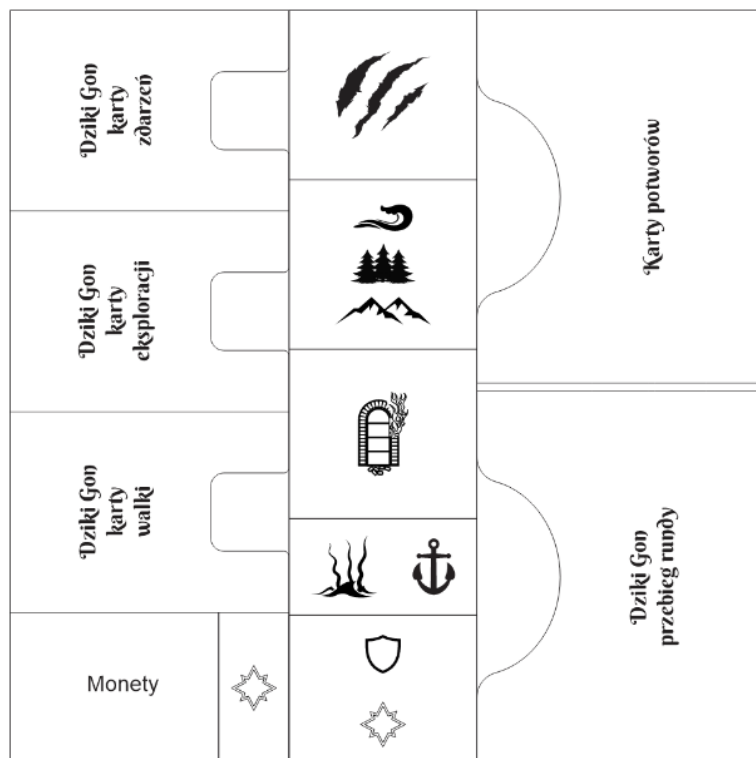

5. Na **drugiej** części połóż planszę z mapą.
6. Umieść **górne** pudełko na planszy z mapą.
7. Pudełka na *kości* oraz *Wiedźminów* (*Ciri* oraz ze *Szkoły Mantikory*) umieść w dolnej części **górnego** pudełka pomiędzy planszatkami Wiedźminów. Pozostałe elementy rozłóż zgodnie z zaleceniami producenta gry.

